



**VÝROČNÁ SPRÁVA  
ORDINARIÁTU  
OZBROJENÝCH SÍL A OZBROJENÝCH ZBOROV  
SLOVENSKEJ REPUBLIKY**

Miesto konania verejného odpočtu:

Ordinariát OS a OZ SR  
Nám. 4. Apríla 18, 900 33 Marianka

Čas konania verejného odpočtu:

30. apríla 2013 o 09.00 hod

Výročná správa je na internetovej stránke zriaďovateľa a organizácie

[www.mod.gov.sk](http://www.mod.gov.sk)  
[www.ordinariat.sk](http://www.ordinariat.sk)

**Bratislava 2013**

# 1. IDENTIFIKÁCIA ORGANIZÁCIE

Ordinariát OS a OZ SR<sup>1</sup> bol kánonicky zriadený Svätou stolicou vydaním zriaďovacej buly Pápeža Jána Pavla II. zo dňa 20. januára 2003 a RMO SR<sup>2</sup> č. V-3/2003 z 28. februára 2003 s účinnosťou od 1. marca 2003 ako samostatná diecéza a zároveň samostatná zložka MO SR<sup>3</sup> pre oblasť duchovnej služby katolíckym veriacim v OS a OZ SR. Na základe ustanovení Základnej zmluvy medzi Slovenskou republikou a Svätou stolicou (ďalej len „Základná zmluva“) č. 326/2001 Z. z., Zmluvy medzi Slovenskou republikou a Svätou stolicou o duchovnej službe katolíckym veriacim v ozbrojených silách a ozbrojených zboroch Slovenskej republiky (ďalej len „zmluva“) č. 386/2002 Z. z. a uznesenia vlády SR č. 1115/2003. a RMO č. 28/2004 bol s účinnosťou od 1. októbra 2004 zriadený ako rozpočtová organizácia s nadrezortnou pôsobnosťou.

## Údaje o organizácii

Názov organizácie:	<b>Ordinariát ozbrojených síl a ozbrojených zborov Slovenskej republiky (ďalej len „Ordinariát“)</b>
Sídlo organizácie:	<b>Marianka, Námestie 4. apríla 18, (PSČ 90033)</b>
Rezort:	<b>Ministerstvo obrany Slovenskej republiky</b>
Forma hospodárenia:	<b>Rozpočtová organizácia</b>
Štatutárny zástupca :	<b>Mons. František RÁBEK, diecézny biskup–ordinár OS a OZ SR</b>

## Vedenie

Ordinár:	<b>Mons. František RÁBEK</b>
Generálny vikár:	<b>plk. Mons. Mgr. František POČUREK</b>
Vikár MV SR <sup>4</sup> :	<b>plk. Mons. ThDr. František BARTOŠ, PhD.</b>
Vikár ZVJS <sup>5</sup> :	<b>mjr. Mons. ThLic. Bartolomej JUHÁS, SDB</b>
Kancelár:	<b>pplk. ThDr. Tibor UJLACKÝ, PhD. do 28.2.2013</b>
Ekonom:	<b>Ing. František NÁDASKÝ</b>

<sup>1</sup> Ozbrojené sily a ozbrojené zbory Slovenskej republiky

<sup>2</sup> Rozkaz ministra obrany Slovenskej republiky

<sup>3</sup> Ministerstvo obrany Slovenskej republiky

<sup>4</sup> Ministerstvo vnútra Slovenskej republiky

<sup>5</sup> Zbor väzenskej a justičnej stráže

## Kontaktné adresy, telefonické / faxové spojenie

### **Ordinariát OS a OZ SR (Kúria Ordinariátu)**

Nám 4. apríla 18  
900 33 Marianka  
tel.:/02/6593 6008, fax:/02/6593 6009

### **Ordinariát OS a OZ SR (Kancelária Ordinariátu )**

Ministerstvo obrany SR  
Kutuzovova 8  
832 47 Bratislava  
tel.: 0960 322 023, fax: 0960 321 222

### **Vikariát Ordinariátu na GŠ OS SR<sup>6</sup>**

Ministerstvo obrany SR  
GŠ OS SR  
Kutuzovova 8  
832 47 Bratislava  
tel.: 0960 313 414, fax: 0960 312 507

### **Vikariát MV SR**

Ministerstvo vnútra SR  
Pribinova 2  
812 72 Bratislava  
tel.: 02/509 44153, fax: 02/509 44048

### **Vikariát ZVJS**

Generálne riaditeľstvo ZVJS  
Šagátova ul. č. 1  
813 04 Bratislava  
tel.: 02/20831111, fax: 02/20831696

---

<sup>6</sup> Generálny štáb Ozbrojených síl Slovenskej republiky

## 2. ORGANIZAČNÁ ŠTRUKTÚRA

### A. Ordinariát OS a OZ SR ako inštitúcia s nadrezortnou pôsobnosťou

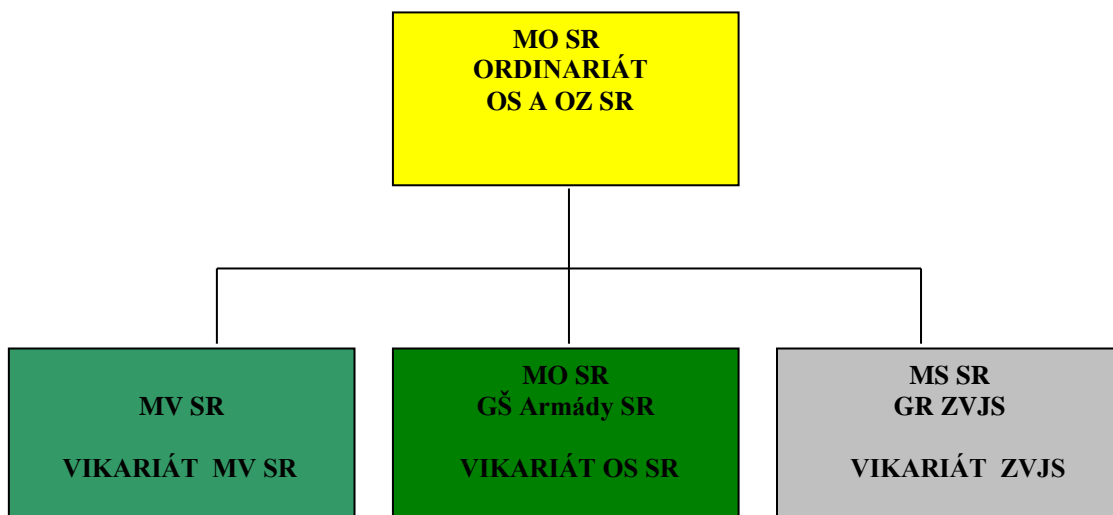

### B. Ordinariát OS a OZ SR ako úrad a rozpočtová organizácia

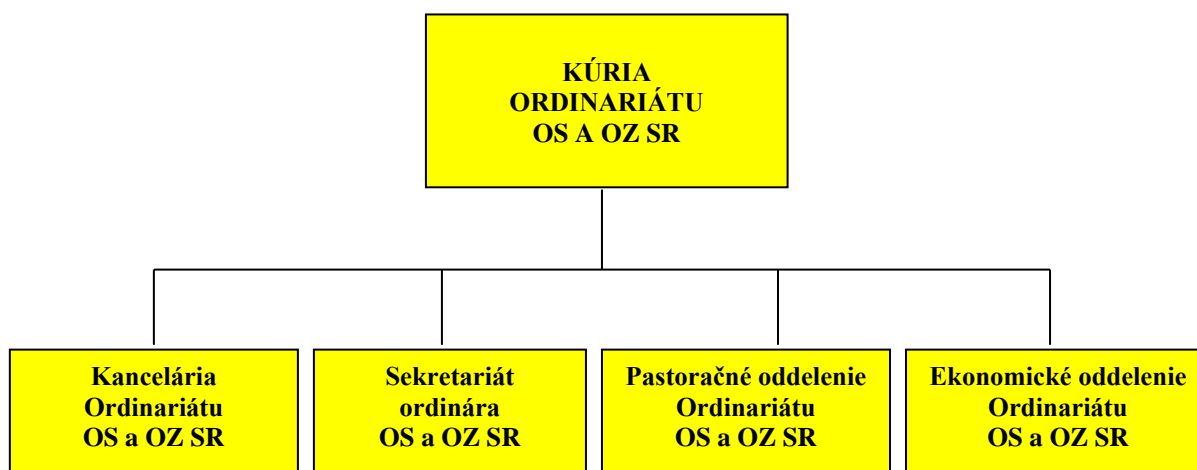

## C. Ordinariát OS a OZ SR v rezorte MO SR

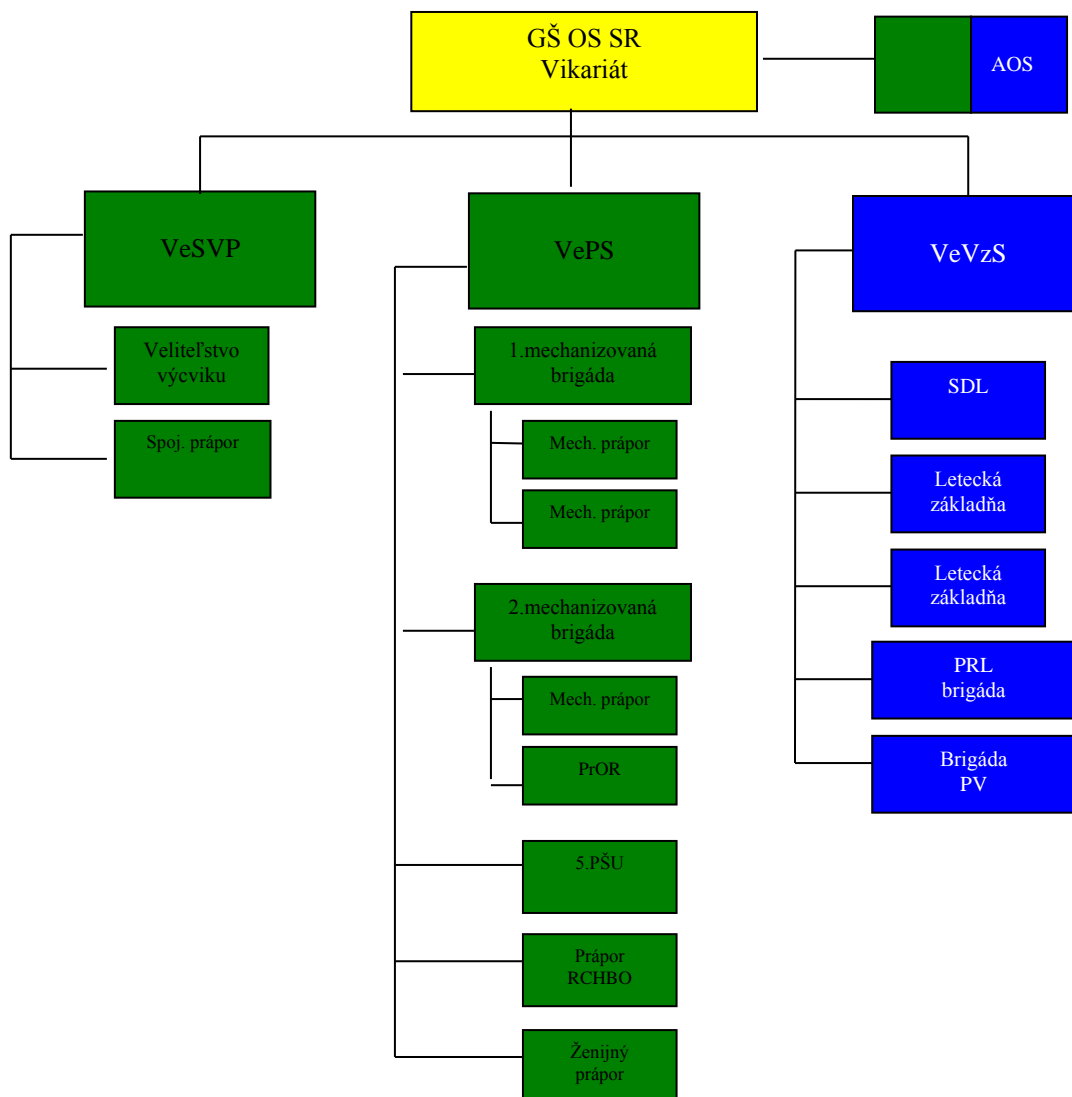

## D. Ordinariát OS a OZ SR v rezorte MV SR

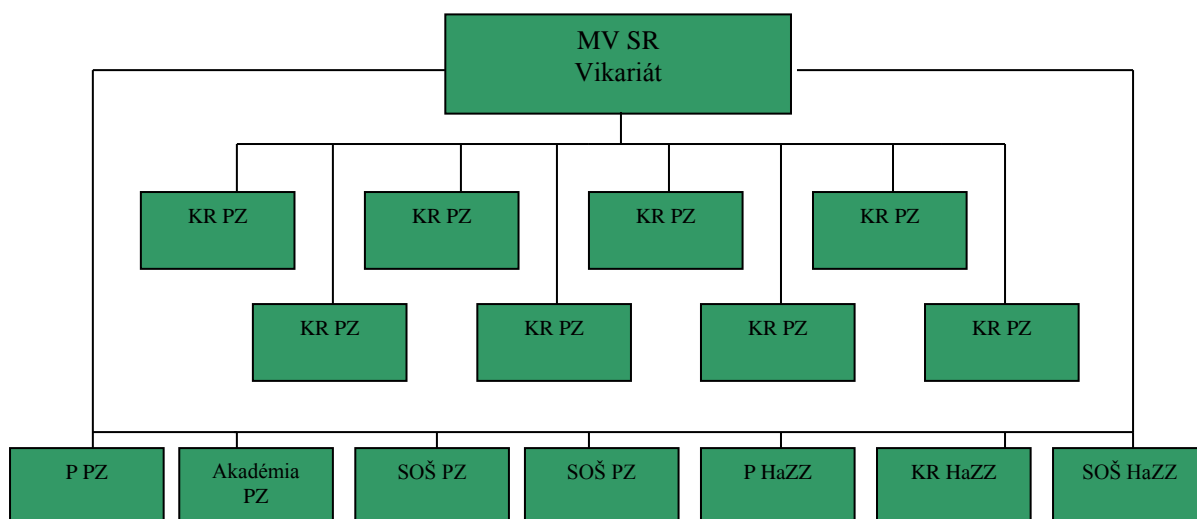

## E. Ordinariát OS a OZ SR v rezorte MS SR<sup>7</sup>

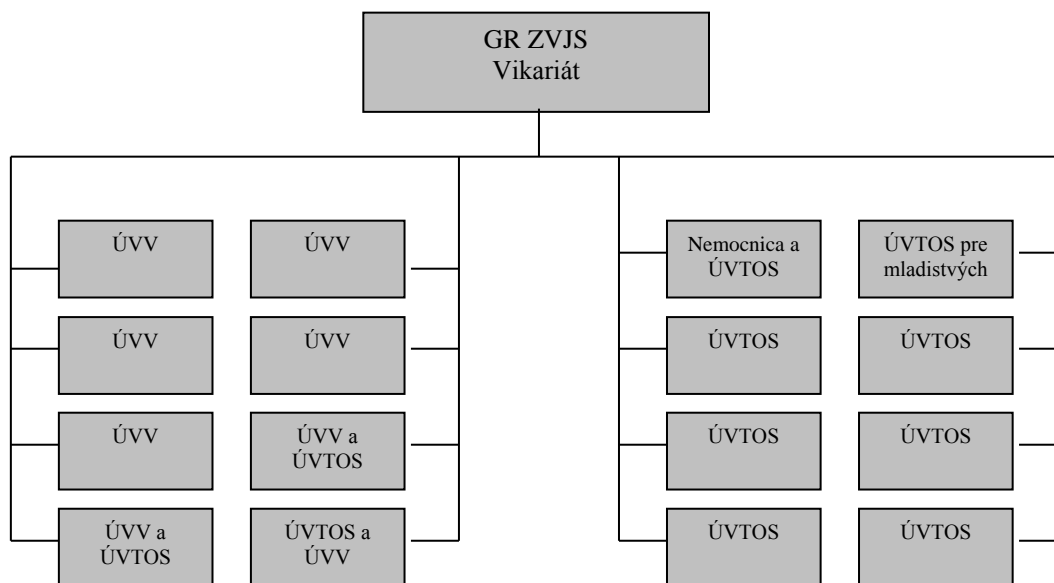

### 3. HLAVNÉ ČINNOSTI

- a) zabezpečenie duchovnej služby katolíckym veriacim v OS a OZ SR a osobám zbaveným slobody rozhodnutím štátneho orgánu;
- b) napomáhanie pri rozvoji a prehlbovaní duchovného života a viery katolíckych veriacich príslušníkov a zamestnancov OS a OZ SR, ich rodinných príslušníkov a osôb zbavených slobody rozhodnutím štátneho orgánu;
- c) konanie bohoslužieb katolíckym veriacim západného a východného obradu v OS a OZ SR;
- d) vysluhovanie sviatostí katolíckym veriacim v OS a OZ SR;
- e) uskutočňovanie pastoračnej, katechetickej a evanjelizačnej činnosti;
- f) uskutočňovanie individuálnej a kolektívnej duchovnej starostlivosti a konzultačnej činnosti;
- g) organizovanie a uskutočňovanie prednáškovej činnosti v OS a OZ SR;
- h) spolupodieľanie sa na etickej výchove v OS a OZ SR;
- i) uskutočňovanie a koordinovanie sociálno-charitatívnej činnosti príslušníkov OS a OZ SR na podporu chorým a sociálne slabším;
- j) spolupráca s psychológmi, lekármi a sociálnymi pracovníkmi pri zisťovaní, prevencii a liečení chorôb zo závislostí v OS a OZ SR;
- k) poskytovaním náboženskej literatúry príslušníkom OS a OZ SR;
- l) organizovanie účasti na domácich a medzinárodných pútiach a duchovných stretnutiach príslušníkov OS a OZ;
- m) napomáhanie pri zisťovaní zdrojov vznikajúcich konfliktov a napätí, predchádzanie im, v prípade potreby navrhovanie opatrení na ich odstránenie;
- n) konzultovanie s veliteľmi, riaditeľmi a náčelníkmi o problémoch a o zdrojoch napätia, navrhovanie postupov k ich eliminácii;

<sup>7</sup> Ministerstvo spravodlivosti Slovenskej republiky

- o) zabezpečovanie fóra dôvery na riešenie duchovných, náboženských a ľudských problémov so zachovaním korektnosti a diskretnosti pre príslušníkov OS a OZ SR;
- p) uskutočňovanie duchovnej a pastoračnej starostlivosti o rodiny príslušníkov OS a OZ SR, ako aj bývalých príslušníkov OS a OZ SR poberajúcich výsluhový, či starobný dôchodok;
- q) napomáhanie výchovnému procesu príslušníkov OS a OZ SR v oblasti etiky a morálky, prehlbovania vzťahov k obrane vlasti, ochrane verejného poriadku a zákonnosti.

## 4. POSLANIE A STREDNODOBÝ VÝHĽAD

Poslanie Ordinariátu v OS a OZ SR spočíva v poskytovaní duchovnej služby katolíckym veriacim príslušníkom a zamestnancom OS a OZ SR a ich rodinným príslušníkom. Zabezpečuje slobodný náboženský prejav, plnenie náboženských povinností, rozvoj duchovného života, vykonávanie bohoslužieb a náboženských obradov, vysluhovanie sviatostí, náboženskú výuku, spoločenskú a mravnú výchovu, či sociálnu a charitatívnu činnosť.

Duchovná služba Ordinariátu OS a OZ SR je nápomocná aj pri odstraňovaní možných konfliktov medzi svedomím a charakterom plnených úloh príslušníkov OS a OZ SR. Cieľavedomou výchovou napomáha upevňovaniu služobnej disciplíny a upevňovaniu morálneho ducha v extrémnych podmienkach, zvlášť vo vojne, krízových situáciách, pri ochrane verejného poriadku alebo spravodlivosti, či pri odstraňovaní následkov živelných katastrof.

V spolupráci so zdravotníckymi, psychologickými a sociálnymi službami sa kapláni Ordinariátu v OS a OZ SR venujú aj starostlivosti o chorých, starých, či o rodiny a deti príslušníkov, či zamestnancov OS a OZ SR. Spolupracujú aj pri odstraňovaní stresu, či zisťovaní príčin konfliktov a napätí v medziľudských vzťahoch. V bojových situáciách, alebo nasadení OS a OZ SR pri odstraňovaní následkov živelných katastrof, ochrane poriadku a zákonnosti môžu kapláni morálne a duchovne podporovať bojujúcich a zasahujúcich, môžu zaopatrovat' a poskytovať duchovnú podporu raneným a umierajúcim, vojenským zajatcom, postihnutému civilnému obyvateľstvu. Môžu spolupracovať pri poskytovaní prvej pomoci, alebo spolupracovať pri evakuáciách.

Duchovná služba Ordinariátu OS a OZ SR zabezpečuje duchovnú starostlivosť aj pre osoby zbavené slobody rozhodnutím štátneho orgánu v ÚVV a ÚVTOS<sup>8</sup>. Zároveň napomáha v procese penitenciárnej i postpenitenciárnej starostlivosti. Ordinariát OS a OZ SR v charitatívnej a sociálnej oblasti má snahu napomáhať aj osobám prepusteným z výkonu trestu odňatia slobody dostupnými formami aj v procese začleňovania sa do spoločenského života.

### Najdôležitejšie úlohy z hľadiska strednodobého výhľadu:

#### a) všeobecne

- ▶ plnenie úloh duchovnej služby katolíckym veriacim v OS a OZ v súlade s rezortnými koncepciami duchovnej služby a rezortnými plánmi činnosti v OS a OZ SR;
- ▶ skvalitňovanie poskytovania duchovnej a pastoračnej starostlivosti katolíckym veriacim v OS a OZ SR;
- ▶ zabezpečovanie poskytovania duchovnej a pastoračnej starostlivosti katolíckym veriacim v OS a OZ SR na základe dobrovoľnosti;
- ▶ pokračovanie v budovaní štruktúr Ordinariátu OS a OZ SR obsadzovaním systemizovaných funkcií duchovných v jednotlivých zložkách a zabezpečenie dostupnosti poskytovania duchovnej a pastoračnej starostlivosti vo všetkých zložkách OS a OZ SR;
- ▶ prehlbovanie a skvalitňovanie spolupráce so zložkami MO SR, MV SR, MS SR, pri zabezpečovaní:

<sup>8</sup> Ústav na výkon väzby a Ústav na výkon trestu odňatia slobody

- plnenia a realizácie uznesení vlády SR z oblasti zabezpečovania duchovnej služby katolíckym veriacim a ustanovení medzinárodných zmlúv medzi Slovenskou republikou a Svätou stolicou v OS a OZ SR,
  - vypracovávanie návrhov interných normatívnych aktov a právnych predpisov súvisiacich so zabezpečením duchovnej služby katolíckym veriacim v OS a OZ SR,
  - využívania masmediálnych prostriedkov na zabezpečenie plnenia úloh duchovnej služby katolíckym veriacim,
  - systému etického a humánneho vzdelávania a výchovy,
  - zriaďovania pastoračných miestností a kaplniek, a pastoračných centier vo VVP,
  - tvorbe symboliky OS a OZ SR;
- ▶ rozvíjanie Ordinariátu OS a OZ SR ako inštitúcie efektívne integrujúcej farnosti v OS a OZ SR ako základné pastoračné jednotky, a ako inštitúcie dosahujúcej v oblasti duchovnej služby v OS a OZ SR výsledky porovnateľné s inštitúciami obdobného zamerania v Slovenskej republike i v zahraničí;
  - ▶ zabezpečovanie rozvoja duchovnej služby v OS a OZ SR ako systému poskytujúceho morálne a etické hodnoty pre potreby vzdelávania a výchovy;
  - ▶ zriaďovanie pastoračných miestností, alebo kaplniek v OS a OZ SR podľa možností, resp. zabezpečovanie možnosti využívania civilných sakrálnych priestorov pre všetkých kaplánov Ordinariátu OS a OZ SR;
  - ▶ prehlbovanie a rozširovanie spolupráce s inštitúciami duchovnej služby katolíckym veriacim v armádach NATO a jej členských krajín, aktívne pôsobenie v medzinárodných organizáciách združujúcich duchovné služby a katolíckych veriach príslušníkov v OS a OZ;
  - ▶ zapájanie sa do celoštátnych aktivít Katolíckej cirkvi organizovaných a garantovaných Konferenciou biskupov Slovenska;
  - ▶ intenzívne rozvíjanie medzinárodnej spolupráce s partnerskými organizáciami a inštitúciami;
  - ▶ pokračovanie v ekumenickej spolupráci v oblasti duchovnej služby v OS a OZ SR s registrovanými cirkvami a náboženskými spoločnosťami;
  - ▶ zabezpečenie vytvárania technických podmienok k možnosti zavedenia administratívneho informačného systému pre kaplánov Ordinariátu OS a OZ SR;
  - ▶ skvalitňovanie informovania verejnosti o aktivitách a činnosti duchovnej služby Ordinariátu v OS a OZ SR;
  - ▶ skvalitňovanie technického a materiálneho vybavenie zložiek Ordinariátu OS a OZ SR.

#### **b) v oblasti duchovnej služby Ordinariátu v OS SR**

- ▶ obsadenie všetkých systemizovaných funkcií pre kaplánov;
- ▶ realizácia úloh podľa Konceptie duchovnej služby v OS SR;
- ▶ pokračovanie v procese budovania pastoračných centier v OS SR;
- ▶ pokračovanie v procese starostlivosti o pozostalých a rodiny tragicky zosnulých príslušníkov OS SR;

#### **c) v oblasti duchovnej služby Ordinariátu v rezorte MV SR**

- ▶ obsadenie všetkých systemizovaných funkcií pre kaplánov v HaZZ<sup>9</sup>;
- ▶ napomáhanie v procese humanizácie služby v OZ a HaZZ<sup>10</sup>;
- ▶ prehlbovanie a upevňovanie duchovnej a etickej vyváženosti medzi príslušníkmi OZ a HaZZ;
- ▶ ponúknutie duchovného zázemia katolíckym veriacim v OZ a HaZZ;
- ▶ pomoc pri odbúravaní predsudkov v OZ a HaZZ voči duchovným záležitostiam;
- ▶ vybudovanie kaplnky v priestoroch Nemocnice s poliklinikou sv. Michala MO SR a MV SR;
- ▶ zabezpečenie prenájmu vhodných sakrálnych objektov v sídlach KR PZ pre liturgické účely.

<sup>9</sup> Krajské riaditeľstvo Policajného zboru

<sup>10</sup> Hasičský a záchranný zbor

- ▶ dôkladné zoznámenie sa so štruktúrami PZ, HaZZ, CS a HZS riadiacim a zabezpečovacím procesom, vzájomnými vzťahmi na pracoviskách;
- ▶ získavanie skúseností a nových pastoračných foriem v OZ v zahraničných partnerských službách.

**d) v oblasti duchovnej služby Ordinariátu v ZVJS a pre osoby zbavené slobody rozhodnutím štátneho orgánu**

- ▶ obsadenie všetkých systemizovaných funkcií pre kaplánov v ÚVV a ÚVTOS;
- ▶ prehlbovanie duchovnej starostlivosti o obvinených a odsúdených, ako aj plnenie úloh duchovnej služby pre príslušníkov a zamestnancov ZVJS a ich rodín;
- ▶ zabezpečenie vhodných podmienok na slobodné vykonávanie duchovnej starostlivosti – najmä vyhradenie miestností pre bohoslužby a priestorov pre katechézy vo všetkých ústavoch a pobočkách ZVJS;
- ▶ zabezpečenie vybavenia kaplniek v ÚVV a ÚVTOS liturgickými pomôckami a zariadením;
- ▶ zabezpečenie bohoslužieb, katechéz, spovedí, vysluhovanie sviatostí a osobných rozhovorov najmä s tými, čo sa nachádzajú v kríze;
- ▶ napomáhanie pri predchádzaní samovraždám, sebapoškodzovaniu a mimoriadnym udalostiam, znižovanie napätia;
- ▶ venovanie osobitnej pozornosti chorým a mladistvým obvineným a odsúdeným;
- ▶ venovanie starostlivosti príslušníkom ZVJS, bývalým pracovníkom ZVJS, pomoc pri riešení osobných, rodinných a pracovných problémov;
- ▶ napomáhanie osobám prepusteným z výkonu trestu odňatia slobody pri zaradení sa do života v spoločnosti;
- ▶ zabezpečovanie duchovnej služby pre obvinených a odsúdených cudzích štátnych príslušníkov v reči, ktorej rozumejú, ako aj zabezpečenie cudzojazyčnej náboženskej literatúry;
- ▶ zabezpečenie zavedenia linky dôvery duchovnej služby pre príslušníkov a zamestnancov ZVJS;
- ▶ predstavenie a priblíženie činnosti kaplána ZVJS študentom diecéznych seminárov, študentom škôl ako aj laickej verejnosti;

**e) v personálnej oblasti**

- ▶ zvyšovanie odbornej kvalifikácie kaplánov, príslušníkov a pracovníkov Ordinariátu OS a OZ SR;
- ▶ zvyšovanie jazykovej spôsobilosti kaplánov v OS SR v anglickom jazyku;
- ▶ aktívna pomoc pri vyhľadávaní vhodných duchovných pre obsadenie systemizovaných funkcií v OS a OZ SR;
- ▶ zabezpečenie absolvovania odborných kurzov pre nových kaplánov Vikariátu OS SR;
- ▶ zabezpečenie absolvovania špecializovaného vzdelania na Akadémii PZ pre duchovných Vikariátu Ordinariátu MV SR;
- ▶ zabezpečenie absolvovania špecializovaného odborného vzdelania v Inštitúte vzdelávania ZVJS pre väzenských kaplánov;
- ▶ zabezpečenie odborného postgraduálneho a celoživotného vzdelávania kaplánov v teologických odborných predmetoch, v cirkevnom práve a kresťanskej etike.

**f) v oblasti charity a sociálnej práce**

- ▶ získanie prehľadu o všetkých možných typoch sociálnych zariadení, či už štátneho, alebo neštátneho typu a druhu poskytovaných služieb;
- ▶ skvalitnenie spolupráce s organizáciami, právnickými a fyzickými osobami ako potencionálnymi sponzormi napomáhajúcimi prevádzkovaniu sociálnych zariadení;
- ▶ zapojenie obecných úradov, dobrovoľníkov, rehoľných a farských spoločenstiev do spoluprá-

ce a pomoci pri spolunažívaní a zapájajú sa marginálnych skupín do „normálneho“ spoločenského, kultúrneho a duchovného života;

- ▶ aktívna spolupráca so združením Matta Talbota v Banskej Bystrici;
- ▶ sprístupnenie informácie o pôsobnosti charity pri Ordinariáte OS a OZ SR v časopisoch Cesta a Syn sa vracia, prípadne ďalších a pravidelne do nich prispievať aktuálnymi informáciami;
- ▶ sprístupnenie informácie o pôsobnosti charity pri Ordinariáte OS a OZ SR vo verejnoprávnej RTVS;
- ▶ napomáhanie dostupnou formou pomoci pri budovaní a prevádzkovaní novozriadovaných sociálnych zariadení;
- ▶ skvalitnenie a rozšírenie siete poskytovania služieb cez sociálny šatník či už vlastný, alebo cez diecézne charity;
- ▶ zintenzívnenie spolupráce s Hospitálskou rehoľou Sv. Jána z Boha, ktorá poskytuje základné, ale i odborné zdravotnícke služby pre marginálne skupiny ľudí;
- ▶ rozvíjanie spolupráce s Centrom pre analýzu sociálnej politiky S.P.A.C.E., n.o. v Bratislave;
- ▶ rozvíjanie spolupráce s Humanitárnym projektom Ježiš pre každého (JPK) v Leviciach;
- ▶ prehĺbenie spolupráce a poskytovanie služieb v spolupráci so Slovenskou katolíckou charitou na Slovensku a s jednotlivými diecéznymi charitami
- ▶ zintenzívnenie vzťahov s Generálnym riaditeľstvom Zboru väzenskej a justičnej stráže v Bratislave, hľadanie nových vhodných foriem spolupráce pri humanizácii väzenského života – zvlášť s ÚVTOS pre mladistvých v Martine - Sučanoch;
- ▶ podieľanie sa na uskutočňovaní a zavádzaní do života projektu Sociálneho učenia Cirkvi v duchu encykliky Jána Pavla II. Centesimus annus a encykliky Leva XIII. Rerum novarum;
- ▶ nájdenie vhodnej spolupráce medzi mimovládnyimi organizáciami zaoberajúcimi sa bezdomovectvom a marginálnymi skupinami ľudí;
- ▶ pokračovanie a zintenzívnenie charitatívnej spolupráce so Zvrchovaným rádom Maltézskeho rádu na Slovensku;

## **5. PÔSOBNOSŤ ORGANIZAČNÝCH ZLOŽIEK**

Svätá stolica zriadila podľa kánonického práva Ordinariát ozbrojených síl a ozbrojených zborov pre duchovnú službu katolíckym veriacim v ozbrojených silách a ozbrojených zboroch Slovenskej republiky a osobám pozbaveným slobody rozhodnutím štátneho orgánu. Ordinariát je postavený na úroveň diecézy. Je osobitnou inštitúciou v štruktúrach OS a OZ. Ordinariát má právnu subjektivitu kánonickú – cirkevnoprávnu, ale je aj právnickou osobou v súlade s právnym poriadkom Slovenskej republiky ako rozpočtová organizácia v pôsobnosti Ministerstva obrany SR. Ordinariát je tvorený kúriou ordinára v hlavnom meste Slovenskej republiky – v Bratislave, vikariátmi na GŠ OS SR, MV SR a GR ZVJS, ako aj systemizovanými miestami pre duchovných v jednotlivých zložkách OS a OZ.

Činnosť Ordinariátu je podrobnejšie vymedzená v Štatúte Ordinariátu, vypracovanom ordinárom a schválenom Svätou stolicou a zodpovedajúcim právnemu poriadku SR a princípom zmluvy. Obsahom štatútu je vymedzenie pôsobnosti Ordinariátu, jeho postavenie, úlohy a poslanie v OS a OZ, postavenie ordinára, určenie presbytéria, štruktúra kúrie ordinára, stanovenie lokálnych štruktúr a postavenia duchovných v rámci kánonicko-právnych štruktúr, ustanovenie kňazskej rady a rady pre ekonomické záležitosti a ustanovenie diecézneho cirkevného tribunálu podľa kánonického práva.

Cieľom Ordinariátu je zabezpečovať poskytovanie duchovnej služby katolíckym veriacim v ozbrojených silách, ozbrojených zboroch a v záchranných zboroch a ich rodinným prí-

služníkom. Na základe zmluvy medzi Svätou stolicou a Slovenskou republikou z 21. augusta 2002 Ordinariát zabezpečuje aj poskytovanie duchovnej služby osobám pozbaveným slobody rozhodnutím štátneho orgánu.

Činnosť Ordinariátu sa riadi:

- Kódexom kánonického práva (ďalej len „kánonické právo“) a ďalšími univerzálnymi zákonmi Katolíckej cirkvi;
- Apoštolskou konštitúciou „Spirituali militum curae“ z 21. apríla 1986;
- Ustanoveniami Základnej zmluvy medzi Svätou stolicou a Slovenskou republikou z 22. decembra 2000;
- Zmluvou medzi Svätou stolicou a Slovenskou republikou o duchovnej službe katolíckym veriacim v ozbrojených silách a ozbrojených zboroch z 21. augusta 2002;
- právnymi normami Slovenskej republiky, ktoré sú v súlade s predtým uvedenými medzinárodnými zmluvami;
- štatútom.

Veriaci, ktorí patria do Ordinariátu, sú časťou Božieho ľudu. Cez spoločenstvo s ich hlavným duchovným pastierom - ordinárom ozbrojených síl a ozbrojených zborov (ďalej len „ordinár“), a za spolupráce s jeho presbytériom, sú evanjeliom a Eucharistiou zjednotení v Duchu Svätom. Tvoria tak samostatnú partikulárnu cirkev, v ktorej je reálne prítomná a činná jedna, svätá, katolícka a apoštolská Kristova cirkev.

Ordinariát týmto veriacim na základe ich osobitných životných podmienok a na základe potreby špecifickej formy duchovnej starostlivosti zabezpečuje vhodné podmienky na trvalú a primeranú duchovnú starostlivosť v rámci OS SR, PZ<sup>11</sup>, SIS<sup>12</sup>, ZVJS, ŽP<sup>13</sup>, HaZZ<sup>14</sup>, HZS<sup>15</sup> a CS<sup>16</sup> (ďalej len „ozbrojené sily, ozbrojené zbory a záchranné zbory“) a duchovnú starostlivosť aj o osoby pozbavené slobody rozhodnutím štátneho orgánu.

Do Ordinariátu patria a právomoci ordinára sú podriadení tí, ktorí boli pokrstení v Katolíckej cirkvi, alebo boli do nej prijatí a sú členmi alebo majú priamy alebo nepriamy vzťah k ozbrojeným silám, alebo ozbrojeným zborom, alebo záchranným zborom. Sú to tieto osoby:

- príslušníci a zamestnanci ozbrojených síl, ozbrojených zborov a záchranných zborov a zamestnanci príslušných orgánov štátnej správy, ktorí v nich vykonávajú službu dočasnú, alebo trvalú;
- príslušníci ozbrojených síl, ozbrojených zborov a záchranných zborov, poberajúci výsluhový, alebo starobný dôchodok;
- poslucháči a študenti škôl ozbrojených síl a ozbrojených zborov, pacienti a personál zdravotníckych a sociálnych zariadení patriacich pod príslušné orgány štátnej správy;
- všetci katolícki veriaci ustanovení, alebo schválení podľa kánonického práva ordinárom do služby pre Ordinariát;
- rodinní príslušníci osôb uvedených v písm. a), b), c), d), teda ich manželskí partneri a deti, a to aj plnoleté pokiaľ bývajú v spoločnej domácnosti, ako aj príbuzní a ich domáci pomocníci, ak s nimi bývajú v spoločnej domácnosti;
- osoby pozbavené slobody rozhodnutím štátneho orgánu, ktoré sú vo výkone väzby, výkone trestu odňatia slobody, osoby zadržané alebo zaistené.

Ordinariát ako najvyšší orgán je organizačne začlenený pod MO SR, ako samostatná rozpočtová organizácia. Je hlavným koncepčným, normotvorným a výkonným orgánom du-

<sup>11</sup> Policajný zbor

<sup>12</sup> Slovenská informačná služba

<sup>13</sup> Železničná polícia

<sup>14</sup> Hasičský a záchranný zbor

<sup>15</sup> Horská záchranná služba

<sup>16</sup> Colná správa

chovnej služby katolíckym veriacim v OS a OZ SR. Koordinuje svoju činnosť s kompetentnými orgánmi Ministerstva obrany SR, Ministerstva vnútra SR, Ministerstva spravodlivosti SR a Ministerstva dopravy, pôšt a telekomunikácií v záujme súladu s fungovaním ich štruktúr a plnením funkcií duchovnej služby.

Vikariát je organizačne začlenený pod GŠ OS SR, ako samostatná zložka pre priame odborné riadenie duchovnej služby Ordinariátu v OS SR. Je hlavným koncepčným, normotvorným a výkonným orgánom duchovnej služby katolíckym veriacim v OS SR. Koordinuje svoju činnosť s kompetentnými orgánmi GŠ OS SR.

Vikariát MV SR je organizačne začlenený pod MV SR, ako samostatný úrad pre priame odborné riadenie duchovnej služby v rezorte MV SR. Je hlavným koncepčným, normotvorným a výkonným orgánom duchovnej služby katolíckym veriacim v rezorte MV SR. Koordinuje svoju činnosť s kompetentnými orgánmi MV SR.

Vikariát ZVJS je organizačne začlenený pod GR ZVJS, ako samostatný referát pre priame odborné riadenie duchovnej služby v ZVJS. Je hlavným koncepčným, metodickým a výkonným orgánom duchovnej služby katolíckym veriacim v ZVJS, ako aj osobám zbaveným slobody rozhodnutím štátneho orgánu. Koordinuje svoju činnosť s kompetentnými orgánmi MS SR, odborami a úsekmi GR ZVJS a ústavmi ZVJS.

## **6. KONTRAKT S ÚSTREDNÝMI ORGÁNMI**

Vzhľadom na skutočnosť, že Ordinariát OS a OZ SR nemá uzavretý kontrakt podľa Návrhu opatrení na vypracúvanie kontraktov medzi ústrednými orgánmi a organizáciami v ich pôsobnosti (materiál schválený uznesením vlády SR č. 1067 z 20. decembra 2000), túto časť výročnej správy nevypracováva.

## **7. ČINNOSŤ A JEJ NÁKLADY**

Ordinariát OS a OZ SR riadi a koordinuje činnosť troch pracovísk (Vikariátu GŠ OS SR, Vikariátu MV SR a Vikariátu ZVJS). Jeho hlavné činnosti sú uvedené v časti 3 „Hlavné činnosti“. Priame aj nepriame náklady Ordinariátu OS a OZ SR na realizáciu činnosti v rámci svojej pôsobnosti, ako rozpočtovej organizácie Ministerstva obrany SR pre oblasť duchovnej služby katolíckym veriacim v OS a OZ SR s nadrezortnou pôsobnosťou, sú podrobne rozpracované v časti 8 „Rozpočet“.

Priame aj nepriame náklady Ordinariátu OS a OZ SR na realizáciu činnosti v jednotlivých zložkách pre oblasť duchovnej služby katolíckym veriacim v OS a OZ SR sú súčasťou rozpočtových kapitol MOSR - GŠ OS SR, MV SR a MS SR – GR ZVJS.

## **8. ROZPOČET**

Ekonomická situácia ordinariátu a vikariátov sa v plnej miere odvíjala od rozpočtov OS a OZ SR. Pridelené finančné prostriedky boli primerané vzhľadom na ekonomické možnosti štátu v čase hospodárskej krízy a vládou SR znižovaných finančných prostriedkov rezortu MO SR. V závislosti od toho sa však prejavoval nedostatok finančných prostriedkov, ktorý často sťažoval realizáciu úloh a aktivít ordinariátu, zvlášť však zabezpečenie chodu a dokončenia interiéru Katedrály sv. Šebastiána.

Ordinariát mal pridelené finančné prostriedky zo štátneho rozpočtu vo výške 331 662,- €, z ktorých bolo účelne vyčerpaných 329 951,06 € na zabezpečenie základných úloh a chodu ordinariátu ako rozpočtovej organizácie a čiastočne aj v prospech plnenia úloh duchovnej služby v OS a OZ SR. Ordinariát vyčerpal prostriedky na 99,48 %. Ako správca majetku štátu, slúžiaceho na plnenie základných úloh a bežnú prevádzku nie je vlastníkom žiadneho ďalšieho hnuťelného ani nehnuteľného majetku a nemá žiadne iné príjmy.

Na základe splnenia plánovaných úloh nedisponoval ordinariát k 31. 12. 2012 voľnými finančnými prostriedkami. Rozpis primeraným spôsobom zohľadňoval základné potreby súvisiace so zabezpečovaním aktivít duchovnej služby Ordinariátu v OS a OZ SR.

Na plnenie úloh charity a sociálnej práce bol vyčlenený jeden pracovník, ktorého náplňou v špecifických podmienkach ordinariátu je realizovať pomoc odsúdeným po výkone trestu odňatia slobody, na čo aj v roku 2012 využíval aj materiálnu a finančnú pomoc získanú od sponzorov výlučne na tento účel. Súčasne pokračovala charitatívna spolupráca ordinariátu s Maltézkym rádom na Slovensku.

#### Tabuľková časť:

<b>VÝDAVKY SPOLU</b>		<b>329.951,06 €</b>
<b>BEŽNÉ VÝDAVKY (600)</b>		<b>329.951,06 €</b>
1)	Limit miezd, platov a OVV (610)	134.893,64 €
2)	Poistné a príspevok... (620)	47.292,29 €
3)	Tovary a ďalšie služby (630)	140.022,16 €
4)	Cestovné výdavky (631)	8.177,65 €
5)	Energie, voda, odpad (632)	37.740,73 €
6)	Materiál a služby (633)	19.236,68 €
7)	Dopravné (634)	7.916,29 €
8)	Rutinná a štandardná údržba (635)	496,62 €
9)	Nájomné za prenájom (636)	6.435,00 €
10)	Ostatné tovary a služby (637)	60.019,19 €
11)	Bežné transfery (640)	7.742,97 €
<b>II. KAPITÁLOVÉ VÝDAVKY (700)</b>		-
1)	Obstarávanie kapitálových aktív (710)	-
2)	Prevod kapitálových prostriedkov (900)	-
3)	Prevod kapitálových výdavkov (920)	-

#### Čerpanie bežných výdavkov (600)

Schválený rozpočet	Upravený rozpočet	Čerpanie	Zostatok	Čerpanie %
307.024,00	331.662,00	329.951,06	1.642,88	99,48

**Z toho:****– mzdy, platy (610)**

Schválený Rozpočet	Upravený rozpočet	Čerpanie	Zostatok	Čerpanie %
145.113,00	134.919,00	134.893,64	25,36	99,98

**– poistné a príspevok (620)**

Schválený Rozpočet	Upravený rozpočet	Čerpanie	Zostatok	Čerpanie %
47.834,00	47.440,00	47.292,29	147,71	99,69

**– tovary a služby (630)**

Schválený Rozpočet	Upravený Rozpočet	Čerpanie	Zostatok	Čerpanie %
106.768,00	141.444,00	140.022,16	1.353,78	98,99

**– cestovné výdavky (631)**

Schválený Rozpočet	Upravený Rozpočet	Čerpanie	Zostatok	Čerpanie %
9.555,00	8.293,00	8.177,65	47,36	67,99

**– energie, voda a komunikácie (632)**

Schválený Rozpočet	Upravený Rozpočet	Čerpanie	Zostatok	Čerpanie %
37.077,00	37.868,00	37.740,73	127,20	99,66

**– materiál a služby (633)**

Schválený Rozpočet	Upravený rozpočet	Čerpanie	Zostatok	Čerpanie %
9.310,00	19.291,00	19.236,68	54,32	99,72

**– dopravné (634)**

Schválený Rozpočet	Upravený rozpočet	Čerpanie	Zostatok	Čerpanie %
6.080,00	8.387,00	7.916,29	470,71	94,39

**– rutinná a štandardná údržba (635)**

Schválený Rozpočet	Upravený rozpočet	Čerpanie	Zostatok	Čerpanie %
3.500,00	500,00	496,62	3,38	99,32

**– nájomné za prenájom (636)**

Schválený Rozpočet	Upravený rozpočet	Čerpanie	Zostatok	Čerpanie %
5.148,00	6.435,00	6.435,00	0,00	100,00

**– ostatné tovary a služby (637)**

Schválený	Upravený	Čerpanie	Zostatok	Čerpanie %

Rozpočet	rozpočet			
36.098,00	60.670,00	60.019,00	650,81	98,93

– **bežné transfery (640)**

Schválený Rozpočet	Upravený rozpočet	Čerpanie	Zostatok	Čerpanie %
7.309,00	7.859,00	7.742,97	116,03	98,52

**Čerpanie kapitálových výdavkov (700)**

Schválený rozpočet	upravený rozpočet	Čerpanie	Zostatok	Čerpanie %
-	-	-	-	-

**Nedočerpanie rozpočtových prostriedkov:**

– **bežné výdavky (600)**

Finančné prostriedky pridelené na bežné výdavky neboli v jednotlivých podpoložkách dočerpané z dôvodu, že Ordinariát OS a OZ SR zabezpečil realizáciu niektorých aktivít s nižším finančným krytím, ako bolo pôvodne plánované.

## 9. PERSONÁLNA SITUÁCIA

### Počty zamestnancov Ordinariátu OS a OZ SR – rozpočtovej organizácie

Počet pracovníkov je určený tabuľkami počtov, ktoré vydalo Ministerstvo obrany Slovenskej republiky. Pre rok 2011 bol počet stanovený k 1. 1. 2011 na 13 (11 zamestnancov a 2 profesionálni vojaci).

<b>Celkový počet zamestnancov</b>	1.1.2011	1.1.2012	1.1.2013
<b>profesionálni vojaci</b>	<b>2</b>	<b>2</b>	<b>2</b>
<b>zamestnanci vo verejnej službe</b>	<b>11</b>	<b>11</b>	<b>11</b>

### Organizačná štruktúra Ordinariátu OS a OZ SR ako rozpočtovej organizácie

Organizačná štruktúra Ordinariátu OS a OZ SR ako riadiaceho úradu a rozpočtovej organizácie je ustanovená tabuľkami počtov vydanými Služobným úradom MO SR .

Organizačná štruktúra sa v roku 2012 skladala zo sekretariátu ordinára, kancelárie Ordinariátu, ekonomického oddelenia a pastoračného oddelenia. Na čele Ordinariátu OS a OZ SR bol ustanovený **biskup – ordinár OS a OZ SR** (komplexné riadenie chodu rozpočtovej organizácie, riadenie Ordinariátu podľa ustanovení kánonického práva).

### **Kanceláriu Ordinariátu OS a OZ SR v roku 2012 tvorili:**

- **riaditeľ kancelárie – kancelár – hovorca** (koordinácia, vypracúvanie a riadenie prípravy koncepčných, normatívnych a odborných materiálov, plnenie úloh podľa ustanovení kánonického práva, zvláštne úlohy v oblasti utajovaných skutočností a krízového manažmentu, zabezpečovanie masmediálnych činností);
- **samostatný odborný referent PAB** (plnenie úloh administratívy, administratívnej bezpečnosti a archívництва);

### **Sekretariát ordinára tvorili:**

- **vedúca sekretariátu** (zabezpečovanie personálnych činností a plnenie úloh podľa ustanovení kánonického práva);
- **vedúci odborný referent – špecialista – tajomník kúrie** (vedenie programovej a protokolárnej agendy ordinára, plnenie špecifických ekonomických úloh);
- **samostatný odborný referent** (plnenie úloh administratívy a archívництва);

### **Pastoračné oddelenie tvorili:**

- **vedúci odborný referent – špecialista – pastoralista** (plnenie koncepčných a projektových úloh v oblasti pastorácie);
- **vedúci odborný referent – špecialista pre charitatívnu činnosť** (koordinovanie plnenia charitatívnych a sociálnych úloh);
- **samostatný odborný referent – vodič** (zabezpečovanie prevádzky autodopravy, vedenie skladového hospodárstva);
- **pracovník pre stravovanie** (zabezpečovanie stravovania a rezidencie Ordinariátu);

### **Ekonomické oddelenie tvorili:**

- **vedúci odborný referent – špecialista pre ekonomickú činnosť** (komplexné zabezpečovanie ekonomických činností);
- **samostatný odborný referent – materiálový hospodár – katedrálny organista** (vedenie evidencie majetku a materiálu, zabezpečovanie dopĺňovanie, opráv a údržby, vedenie katedrálneho zboru, hudobný sprievod počas liturgických slávení ordinára);
- **samostatný odborný referent – účtovateľ** (vedenie účtovnej evidencie a ďalších ekonomických činností).

Organizačná štruktúra Ordinariátu OS a OZ SR ako inštitúcie podľa ustanovení kánonického práva je tvorená okrem sekretariátu a Kancelárie aj Kanceláriou generálneho vikára na GŠ OS SR, Vikariátom ZVJS a Vikariátom MV SR.

Základným organizačným stupňom riadenia a rozhodovania je vedenie, ktoré je nositeľom úloh Ordinariátu OS a OZ SR v celom rozsahu pôsobnosti vymedzenej všeobecne záväznými právnymi predpismi, kánonickým právom, organizačným poriadkom a predpismi príslušných rezortných ministerstiev OS a OZ SR. Vedenie tvorili okrem ordinára Mons. Františka Rábeka generálny vikár plk. Mons. Mgr. František Počurek, biskupský vikár MV SR plk. Mons. ThDr. František Bartoš a biskupský vikár ZVJS mjr. Mons. ThLic. Bartolomej Juhás SDB.

Ordinariát OS a OZ SR ako rozpočtová organizácia v roku 2012 bola vrátane ordinára tvorená 11 pracovníkmi vo verejnom záujme a 2 profesionálnymi vojakmi. Kanceláriu generálneho vikára na GŠ OS SR v roku 2012 vrátane vikára tvoril jeden profesionálny vojak a dvaja zamestnanci vo verejnej službe. Vikariát MV SR v roku 2012 tvorili traja príslušníci Policajného zboru a jedna zamestnankyňa vo verejnej službe. Vikariát ZVJS v roku 2012 tvorili dvaja príslušníci ZVJS.

Ordinariát OS a OZ SR ako inštitúcia v roku 2012 oproti roku 2011 nezaznamenal výraznejšie štrukturálne zmeny. V roku 2012 bola v ordinariáte erigovaná vojenská farnosť sv. bl. Jána Pavla II. v Kuchyni. Počet farností ordinariátu stúpol na 40, duchovných správ zostalo 18.

### Kvalifikačná, veková štruktúra, sociálna politika, priemerné platy rozpočtovej organizácie Ordinariátu OS a OZ SR

Vzdelanostná štruktúra zamestnancov Ordinariátu OS a OZ SR k 31.12.2012

ZV	SV	ÚSV	VOV	VŠ I. st./Bc./	VŠ II. st.	VŠ III. St.
0	0	6	0	0	6	1

Veková štruktúra zamestnancov Ordinariátu OS a OZ SR k 31.12.2012

Do 20 r.	21r.- 30r.	31r.- 40r.	41r.- 50r.	51r.- 60r.	Nad 61r.
0	0	2	4	5	2

Pracovné zaradenie zamestnancov Ordinariátu OS a OZ SR k 31.12.2012

Ordinár	Riaditeľ Kancelárie	Vedúci odborný referent. Špecialista	Samost. odborný Referent	Vedúci sekretariátu	Vodič	Pracov. pre výživu
1	1	4	4	1	1	1

Priemerné platy

Rok	2012	
	Hrubé platy	Čisté platy
Profesionálni vojaci	<b>44.484,00</b>	<b>38.196,63</b>
Zamestnanci	<b>94.705,75</b>	<b>71.506,38</b>

Prehľad a počet akademických, vedecko-akademických titulov príslušníkov a zamestnancov Ordinariátu OS a OZ SR k 31. 12. 2012

Bc.	Ing.	PaedDr.	ThDr.	Mgr.	PhDr.	Doc.	PhD. CSc.	DrSc.
-	3	-	1	3	-	-	1	-

### Rozvoj ľudských zdrojov (vzdelávanie)

V hodnotenom období si príslušníci a zamestnanci Ordinariátu OS a OZ SR zvyšovali svoje vzdelanie rôznymi formami štúdia. Prevažujúcou formou štúdia bolo absolvovanie odborných kurzov a školení. Novoprijatí zamestnanci Ordinariátu OS a OZ SR sa v rámci adaptačného procesu oboznámili so základnými internými normami Ordinariátu OS a OZ SR.

Pracovníci Ordinariátu OS a OZ SR podľa pôsobnosti svojej činnosti sa zúčastňovali aj na školeniach zabezpečovaných MO SR centrálné v oblastiach personalistiky, kánonického práva, rozpočtu, správy majetku štátu, vedenia účtovníctva, masmediálnej politiky, BOZP a iných.

Príslušníci Ordinariátu OS a OZ SR v OS SR sa zúčastňovali odborných školení, kurzov a konferencií vojenských duchovných so zameraním na pastoračnú činnosť medzi vojakmi pri ozbrojených konfliktoch a humanitárnych operáciách. Príslušníci Ordinariátu OS a OZ SR v ZVJS sa zúčastňovali odborných konferencií, porád, pracovných a inštruktážnych stretnutí a prednášok na Inštitúte vzdelávania ZVJS v Nitre. Príslušníci Ordinariátu OS a OZ SR v PZ SR sa zúčastňovali na zahraničných pracovných stretnutiach policajných duchovných, na medzinárodných konferenciách, metodických stretnutiach v rámci rezortu MV SR a absolvovali špecializované policajné štúdium. Popritom pokračovali v postgraduálnych štúdiách v oblasti pedagogiky (etiky) a teológie.

### Personálna práca s príslušníkmi v služobných pomeroch

K 31. decembru 2012 pôsobilo v stave ordinariátu celkom 57 kaplánov. Z toho 21 vojenských, 14 policajných, 3 hasičskí a 19 väzenských kaplánov. Popri 49 diecéznych kňazoch slúžili aj 8 rehoľní kňazi a v rámci tohto počtu 17 kňazi Gréckokatolíckej cirkvi.

Po skončení základného vojenského výcviku a dôstojníckeho kurzu boli do služobného pomeru pre vikariát OS SR prijatí a do funkcií vojenských kaplánov ustanovení por. Mgr. Tomáš Hud'a do Serede a por. Mgr. Slavomír Krajňák do Trebišova. Do služobného pomeru pre vikariát MV SR bol prijatý a do funkcie kaplána KRPZ v Bratislave ustanovený por. Mgr. Miroslav Gális. Do služobného pomeru pre vikariát ZVJS bol prijatý a do funkcie väzenského kaplána v ÚVV Bratislava bol ustanovený por. Mgr. Marián Sarňák SDB. Do funkcie väzenského kaplána v ÚVV v Nitre bol z ÚVV Bratislava premiestnený väzenský kaplán mjr. Mgr. Tussia Umba Dimbi. Do funkcie vojenského kaplána v Práporoch RCHBO v Rožňave bol z 21. Mechanizovaného práporu v Trebišove premiestnený vojenský kaplán npor. Mgr. Ján Szakala.

Zo služobného pomeru profesionálneho vojaka a služby v ordinariáte boli uvoľnení a do výsluhového dôchodku po 15 rokoch služby prepustení kpt. Dr. Jozef Paluba a kpt. Mgr. Ján Pol'ák. Zo služobného pomeru príslušníka PZ a služby v ordinariáte bol prepustený mjr. PaedDr. ThDr. Martin Jurášek, PhD.

V roku 2012 boli do vyšších dôstojníckych hodností povýšení pplk. Mons. ThDr. František Bartoš, PhD. do hodnosti plukovníka, por. Mgr. Marcel Senderák a por. ThDr. Martin Šabo, PhD. CSSR do hodnosti nadporučíka.

V roku 2012 zabezpečoval ordinariát duchovnú správu v zahraničnej službe OS SR vojenskými kaplánmi v misii UNFICYP na Cypre, kde rotovali por. Mgr. Ivan Bojčuk a por. Mgr. Radoslav Takáč, a v misii ISAF v Afganistane, kde rotovali npor. Mgr. Peter Dzajak a mjr. Dr. Jozef Michalov.

### Personálna práca so zamestnancami vo verejnom záujme

V Ordinariáte OS a OZ SR ako rozpočtovej organizácii v hodnotenom období roku 2012 boli vrátane ordinára ustanovení 11 pracovníci vo výkone práce vo verejnom záujme. Z kúrie ordinariátu bol v roku 2012 prepustený tajomník ordinára ThLic. Ján Mária Košč. Na jeho miesto od 1. augusta nastúpil Mgr. Roman Tarina, ktorý však po mesačnom pôsobení v rámci skúšobnej doby požiadal o uvoľnenie z funkcie. Vikariáty GŠ OS SR, MV SR v roku 2012 v tejto oblasti nezaznamenali personálne zmeny.

## Štúdium profesionálnych vojakov a policajtov Ordinariátu OS a OZ SR

V roku 2012 špecializované policajné štúdium absolvoval policajný kaplán por. Mgr. Miroslav Gális.

## Štúdium zamestnancov vo verejnom záujme

V roku 2012 sa žiadny zamestnanec Ordinariátu OS a OZ SR vo verejnom záujme nezúčastňoval riadneho vysokoškolského štúdia.

## 10. HLAVNÉ ÚLOHY NA ROK 2012

- Pastoračnou a bohoslužobnou činnosťou a vykonávaním pastoračného poradenstva realizovať duchovnú a pastoračnú starostlivosť o príslušníkov OS a OZ SR;
- Bohoslužbami, vojensko-náboženskými slávnosťami, poradenstvom v orientácii na náboženské hodnoty a participáciou na služobnej výchove prispievať k výchove k mravným hodnotám a k sociálnemu cíteniu príslušníkov OS a OZ SR;
- Participáciou na pietnych aktoch a organizovaním pútí a duchovných slávností prispievať k duchovnej obnove a prehľbovaniu duchovného vedomia a náboženskej tolerancie medzi príslušníkmi OS a OZ SR;
- Zabezpečiť účasť na medzinárodných konferenciách, seminároch, školeniach a odborných kurzoch duchovných služieb, ako aj pracovných návštevách partnerských Ordinariátov za účelom výmeny skúseností, rokovaní a rozhovorov smerujúcich k skvalitneniu duchovnej služby katolíckym veriacim v OS a OZ SR;
- V rámci programu starostlivosti o rodiny príslušníkov OS a OZ SR zabezpečiť a realizovať letné detské tábory s katolíckym duchovným zameraním pre deti príslušníkov a zamestnancov OS a OZ SR;
- Zapojením sa do služobnej prípravy, prednáškami a publikačnou činnosťou aj v rezortných médiách prispievať k etickej výchove príslušníkov OS a OZ SR a evanjelizácii katolíckych veriacich príslušníkov OS a OZ SR;
- Konaním bohoslužieb k náboženským sviatkom a náboženskými slávnosťami obnovovať náboženské povedomie, šíriť náboženskú toleranciu a znášanlivosť, približovať príslušníkom OS a OZ SR kresťanské hodnoty a aj tak prispievať k dôveryhodnosti OS a OZ SR na verejnosti a v zahraničí;
- Nadväzovaním a prehľbovaním kontaktov s duchovnými službami v zahraničí, zvlášť v ozbrojených silách a ozbrojených zboroch členských štátov NATO získavať poznatky pre skvalitnenie duchovnej služby katolíckym veriacim v OS a OZ SR;
- Pokračovať v zabezpečovaní a realizácii účasti vojenských kaplánov v jednotkách OS SR v zahraničných mierových misiách;
- Zabezpečením a realizáciou účasti príslušníkov OS SR na medzinárodných aktivitách, pútiach a stretnutiach s príslušníkmi ozbrojených síl a armád členských štátov NATO prispievať k prehľbovaniu a rozvíjaniu medzinárodnej vojenskej spolupráce v oblasti existencie a fungovania duchovných služieb, starostlivosti o ľudské zdroje a pastoračnej, duchovnej, sociálnej a humanitnej starostlivosti.

## 11. HODNOTENIE PLNENIA ÚLOH V ROKU 2012

Úlohy Ordinariátu OS a OZ SR na rok 2012 boli stanovené a plnené v súlade s hlavnými plánovacími dokumentmi MO SR a GŠ OS SR na jednotlivé obdobia roku 2012 a Kalendárnym plánom činnosti Ordinariátu OS a OZ SR na rok 2012. Plánovací a vyhodnocovací proces sa uskutočňoval za jednotlivé výcvikové obdobia výcvikového roku 2012, vyhodnotením jednotlivých plánov činnosti Ordinariátom OS a OZ SR, pracovnými poradami ordinára OS a OZ SR a kontrolnou činnosťou v štruktúrach Ordinariátu v OS a OZ SR.

Rok 2012 sa niesol v znamení ordinárom vyhláseného Roka budovania vzťahu so Svätým Otcom. Do života diecézy sa premietol aj pápežom Benediktom XVI. vyhlásený Rok viery a na Slovensku vyhlásený Rok sv. Cyrila Metoda. Medzi hlavné úlohy tak patrilo prehlbovanie vzťahu k Cirkvi, intenzívnejšie poznávanie Katechizmu katolíckej Cirkvi, či príprava na slávenie 1150. výročia príchodu apoštolov Slovanov na územie Veľkej Moravy.

V duchu uvedených tém ordinár s kaplánmi formovali veriacich a poskytovali duchovnú službu príslušníkom a zamestnancom v OS a OZ SR a ich rodinám, vojenským veteránom a výsluhovým dôchodcom, či osobám vo výkone väzby alebo výkone trestu odňatia slobody. Tak zabezpečovali slobodný náboženský prejav, plnenie náboženských povinností a rozvoj ich duchovného života.

Neoddeliteľnou súčasťou služby ordinára a kaplánov bolo celebrovanie sv. omši a konanie liturgických obradov, vysluhovanie sviatostí, náboženská výučba, participácia na spoločenskej a mravnej výchove či sociálna a charitatívna činnosť. Kapláni boli nápomocní pri odstraňovaní stresu a konfliktov medzi svedomím a charakterom plnených úloh príslušníkov OS a OZ SR. Participovali na upevňovaní služobnej disciplíny, upevňovaní morálneho ducha v krízových situáciách, pri ochrane verejného poriadku a zákonnosti, či pri odstraňovaní následkov havárií a živelných katastrof poskytovaním morálnej a duchovnej podpory príslušníkom OS a OZ SR. V spolupráci so zdravotníkymi, psychologickými a sociálnymi službami sa kapláni venovali aj starostlivosti o chorých, starých, či o rodiny a deti príslušníkov a zamestnancov OS a OZ SR. Ordinariát v charitatívnej a sociálnej oblasti napomáhal aj osobám prepusteným z výkonu trestu odňatia slobody v procese začleňovania sa do spoločenského života.

Ordinár realizoval pastoračné návštevy farností a duchovných správ v OS a OZ SR, zúčastňoval sa stretnutí či rozlúčok s vojakmi, slávností, pietnych aktov či pohrebov. Osobnými návštevami, spoločnou účasťou na duchovných cvičeniach, odborných zhromaždeniach, rekolekciách a formačných stretnutiach udržiaval aktívny kontakt s kaplánmi. Pravidelne viedol zasadnutia biskupskej rady, kuriálne porady či zasadnutia kňazskej a pastoračnej rady. Spolupracoval s Konferenciou biskupov Slovenska, s predstavenými a členmi rehoľných spoločenstiev, so záujmovými združeniami veriacich alebo kňazov, umelcami, vedcami, výchovnými a vzdelávacími inštitúciami, univerzitami a diecéznymi seminármi, s civilnými autoritami, rezortnými ministrami a predstaviteľmi OS a OZ SR. Ordinár plnil aj úlohy plynúce mu z predsedníctva v Rade Konferencie biskupov Slovenska pre vedu, vzdelanie a kultúru a zabezpečil odovzdávanie ocenení umelcom a vedcom Fra Angelico a Fides et Ratio. Súbežne s tým sa podieľal na prípravách nakrúcania historického filmu o sv. Cyrilovi a Metodovi.

Ordinár s kaplánmi celebrovali bohoslužby v Katedrále sv. Šebastiána a vo vojenských, policajných a väzenských kaplnkách na území Slovenska pravidelne v nedele a na sviatky, zvlášť počas Veľkej noci či vianočných sviatkov alebo pri iných príležitostiach, akými boli pietne akty, ekumenické podujatia či pohreby. Dodržiavali a pastoračne účinne využívali jednotlivé obdobia liturgického roka, zvlášť v čase Adventu a Veľkého pôstu. Aj počas púti doma i v zahraničí realizovali duchovnú formáciu veriacich spoločnými modlitbami posvätného ruženca a pobožnosťami krížovej cesty. K praktizovaniu spoločných modlitieb viedol ordinár s kaplánmi svojich veriacich počas celého roka, zvlášť v ÚVV a ÚVTOS. Verejné liturgické slá-

venia sa pre rodiny príslušníkov a zamestnancov OS a OZ SR uskutočňovali aj v civilných chrámoch. Aj v roku 2012 bol veľký záujem o prijatie sviatostí kresťanskej iniciácie, ktoré vysluhovali ordinár s kaplánmi najmä v rámci Veľkonočnej vigílie či Turíčnej nedele v Katedrále sv. Šebastiána, ale aj vo vojenských, väzenských a policajných kaplnkách. Kapláni pripravovali veriacich na prijatie sviatostí prípravnými katechézami a rozhovormi. Sviatosť pomazania chorých sa vysluhovala najmä v nemocniciach patriacich OS a OZ SR v Bratislave, Trenčíne a Ružomberku. V ordinariáte boli veriaci vedení k úcte k svätým, zvlášť voči patrónovi ordinariátu sv. Šebastiánovi a ďalším patrónom.

Ordinariát svojim pôsobením zabezpečoval výkon zákona č. 308/1991 Zb. o slobode náboženskej viery a postavení cirkvi a náboženských spoločností v znení zákona č. 394/2000 Z. z. V rámci plnenia uznesenia vlády SR č. 1115/2003 o opatreniach na realizáciu zmluvy o duchovnej službe katolíckym veriacim v OS a OZ SR a pôsobení ordinariátu ako štátnej rozpočtovej organizácie v zriaďovateľskej pôsobnosti Ministerstva obrany SR plnil aj úlohy v súlade s pokynmi zriaďovateľa podľa platných právnych predpisov. Ordinariát v rámci Akčného plánu boja proti korupcii priamo stanovené úlohy splnil a nezaznamenal žiadne negatívne skutočnosti.

Ordinariát odborne riadil, metodicky usmerňoval a koordinoval činnosť kaplánov na všetkých stupňoch riadenia, pracoval na návrhoch interných normatívnych aktov v oblasti svojej pôsobnosti, koordinoval účasť na rozvoji a starostlivosti o ľudské zdroje v OS a OZ SR, riadil výber a prijímanie duchovných Katolíckej cirkvi do ordinariátu a zabezpečoval systém ich odbornej prípravy v OS a OZ SR.

V roku 2012 bolo v matrikách zaznamenaných 413 krstov, 121 sobášov, 90 pohrebov, 87 sviatostí birmovania a 62 prvých svätých prijímaní. Kapláni spolu odslúžili viac ako 20 000 svätých omší. Počet katolíckych veriacich v OS a OZ SR podľa štatistických materiálov činil približne 160 000 osôb vrátane najbližších rodinných príslušníkov.

Ordinariát v roku 2012 realizoval prioritné zahraničné aktivity, ktorými boli účasť na 54. medzinárodnej vojenskej púti do Lúrd a 7. národnej púti v Ríme a Vatikáne. Na 21. medzinárodnej vojenskej pešej púti z Varšavy do Čenstochovej v Poľsku sa príslušníci OS SR už po štvrtýkrát za sebou nezúčastnili. Na 16. národnú vojenskú púť do Levoče prišli delegácie ozbrojených síl Poľska a Nemecka. Ordinár vykonal nevyhnutné zahraničné cesty vo Vatikáne, Poľsku, Nemecku, Rakúsku, Maďarsku, Belgicku a Holandsku. Vikariáty realizovali niekoľko zahraničných aktivít v Česku, Poľsku, Rakúsku a Nemecku. Zahraničné aktivity realizoval s cieľom pokračovať v odbornej spolupráci s partnerskými zložkami v záujme koordinácie duchovnej služby vo vojenských misiách, v ozbrojených silách a ozbrojených a záchranných zbroch, v záujme prehlbovania priateľských vzťahov, rozvoja odbornej spolupráce a výmeny skúseností, ale aj s cieľom zviditeľňovania existencie duchovnej služby v OS a OZ SR a výšky dosiahnutého stupňa duchovnej obnovy a demokratizácie života v OS a OZ SR v zahraničí. Z uvedeného vyplýva, že ordinariát aj tieto ciele napriek obmedzeným možnostiam v roku 2012 splnil.

V roku 2012 ordinariát pri príležitosti 9. výročia svojho vzniku vydal pravidelnú publikáciu Ročenka Ordinariátu OS a OZ SR 2011. Spolupracoval pri vydaní periodickej publikácie Ročenka ZVJS 2011. V spolupráci s Vojenským ordinariátom Francúzskej republiky a Ministerstvom obrany SR vydal publikácie „Cez kríž ku vzkrieseniu“ a „Krátky životopis sv. Jany z Arku“. Vydal v tlačenej podobe pastierske listy ordinára k Veľkej noci a k Vianociam a úvahu ordinára k príprave na 1150. výročie príchodu sv. Cyrila a Metoda na naše územie. Medializácia aktivít bola úspešne realizovaná cez printové a elektronické médiá OS a OZ SR a cez týždenník Katolíckej noviny. V rámci spravodajského servisu boli pravidelne poskytované tlačové informácie a mediálne príspevky Tlačovej kancelárii Konferencie biskupov Slovenska či spravodajským agentúram TASR a SITA. Redakcie mienkotvorných médií správy o diani

v ordinariáte prijímali a uverejňovali podľa miery aktuálnosti a atraktívnosti. Podobne boli v rámci spravodajského servisu pravidelne poskytované tlačové informácie a mediálne príspevky aj sieti televíznych a rozhlasových staníc verejnoprávneho, komerčného i regionálneho charakteru. Najlepšia miera spolupráce a medializácie sa prejavovala v odborných a náboženských redakciách verejnoprávnej RTVS a tiež s rozhlasovými stanicami Rádio Lumen a Rádio Vatikán. Prostredníctvom verejnoprávnej RTVS bola v priamom televíznom prenose odvysielané slávnostné sväté omše z Katedrály sv. Šebastiána na nedeľu Pánovho zmŕtvychvstania, z festivalu Gorazdov Močenok a z vyhlásenia bl. pápeža Jána Pavla II. z Terchovej. Ordinár sa s vybranými kaplánmi podieľali na celebrowaní rozhlasových svätých omší prostredníctvom verejnoprávnej RTVS a Rádia Lumen. Pravidelne boli aktualizované a vedené webové stránky [www.ordinariat.sk](http://www.ordinariat.sk) a vikariátov [www.minv.sk/ds](http://www.minv.sk/ds) a [www.fara.sk/vikariat-zvjs](http://www.fara.sk/vikariat-zvjs).

Ordinariát v roku 2012 splnil svoje poslanie vo vzťahu k Slovenskej republike podľa ustanovení zmluvy o duchovnej službe katolíckym veriacim v OS a OZ SR. Splnil úlohy duchovnej služby v zahraničných misiách. Napriek tomu v deviatom roku svojej existencie dokázal, že je úspešným, aktívnym a potrebným organizmom Katolíckej cirkvi na Slovensku v špecifickom prostredí OS a OZ SR, čoho dôkazom sú dosiahnuté výsledky, splnené úlohy, vykonané aktivity či každodenná činnosť v záujme katolíckych veriacich a OS a OZ SR.

## 12. HLAVNÉ SKUPINY UŽÍVATEĽOV VÝSTUPOV ORDINARIÁTU OS A OZ SR

Primárny výstup z činnosti Ordinariátu OS a OZ SR je duchovná služba katolíckym veriacim v OS a OZ SR vo všetkých jej formách. Z hľadiska Ordinariátu OS a OZ SR ako inštitúcie s nadrezortnou pôsobnosťou a rozpočtovej organizácie štátu sú pre vyššie vymenované štátne orgány a inštitúcie určené aj sekundárne výstupy, ako sú odborné stanoviská a podkladové materiály, návrhy príhovorov a prejavov, podklady k tvorbe symboliky OS a OZ SR, publikačná činnosť, štatistické informácie, odborné poradenstvo, referáty, prednášky a iné druhy výstupov na podporu humanizácie spoločnosti, OS a OZ SR, vzdelávania a výchovy. Za užívateľov výstupov Ordinariát OS a OZ SR považuje:

- **občan SR, príslušník, alebo zamestnanec OS, alebo OZ SR** (vrátane rodinných príslušníkov), hlásiaci sa ku Katolíckej cirkvi, ale aj príslušník iného vierovyznania, alebo ateista;
- **Rezort Ministerstva obrany SR** – ústredný orgán štátnej správy, Ozbromené sily SR, Generálny štáb Ozbromených síl SR;
- **Rezort Ministerstva vnútra SR** – ústredný orgán štátnej správy, Policajný zbor SR, Prezídium PZ SR, Slovenská informačná služba, Hasičský záchranný zbor, Horská záchranná služba;
- **Rezort Ministerstva spravodlivosti SR** – ústredný orgán štátnej správy, Generálne riaditeľstvo ZVJS, Ústavy na výkon väzby, Ústavy na výkon trestu odňatia slobody;
- **Rezort Ministerstva kultúry SR** – ústredný orgán štátnej správy, Ústav pre vzťahy štátu a cirkví;
- **Rezort Ministerstva zahraničných vecí SR** – ústredný orgán štátnej správy;
- **Kancelária prezidenta SR** – Vojenská kancelária prezidenta SR;
- **Úrad vlády SR** – ústredný orgán štátnej správy;
- **Katolícka cirkev** – Svätá stolica – Vatikán, Konferencia biskupov Slovenska, diecézy, rehoľné inštitúty zasväteného života, spoločnosti apoštolského života, Slovenská katolícka charita;